

PURGADORES TERMOSTÁTICOS Y ELIMINADORES DE AIRE TH35/2 y TH35/3

DESCRIPCIÓN

Los purgadores termostáticos y eliminadores de aire serie TH35 están específicamente diseñados para uso en equipos de proceso como marmitas industriales, esterilizadores, y en general en equipos de lavandería, de la industria química y alimentaria.

CARACTERÍSTICAS PRINCIPALES

Descarga modulante.
Descarga de condensado próximo a la temperatura de saturación.
Excelente eliminación de aire.
Opera con vapor moderadamente sobrecalentado.
Puede operar en cualquier posición.

OPCIONES: Construcción en acero inoxidable.

UTILIZACIÓN: Vapor saturado.

MODELOS

DISPONIBLES: TH35/2 – acero carbono, 2 cápsulas.
TH35/3 – acero carbono, 3 cápsulas.

TAMAÑOS: 1" – DN 25.

CONEXIONES: Rosca hembra ISO 7 Rp o NPT.
Bridas EN 1092-1 PN 40.
Bridas ASME B16.5 Clase 150 o 300.
Soldadura por encaje (SW) ASME 16.11.
Soldadura a tope (BW) ASME B16.25 bajo pedido.

INSTALACIÓN: Instalación horizontal recomendada, puede ser instalado en cualquier posición.
Ver IMI – Instrucciones de instalación y mantenimiento.



CONDICIONES LIMITANTES DEL CUERPO		
BRIDADO PN 40 / CLASE 300 *	BRIDADO CLASE 150 **	TEMP. RELACION.
PRESIÓN PERMISIBLE	PRESIÓN PERMISIBLE	
40 bar	19,3 bar	50 °C
35 bar	15,8 bar	150 °C
30,4 bar	12,1 bar	250 °C
27,6 bar	10,2 bar	300 °C

PMO – Presión máxima de operación: 22 bar.

TMO – Temperatura máxima de operación: 250 °C.

* De acuerdo con EN 1092-1:2018.

** De acuerdo con EN 1759-1:2004.

Condiciones limitantes del cuerpo PN 40 o inferior, dependiendo del tipo de conexión adoptada. Clasificación PN 40 para versiones roscadas, SW y BW.

MARCACIÓN CE - GRUPO 2 (PED - Directiva Europea)

PN 40	Categoría
1" – DN 25	SEP

CAPACIDAD DE DESCARGA (kg/h)

MODELO	TAMAÑO	PRESIÓN DIFERENCIAL (bar)														
		0,2	0,3	0,5	1	1,5	2	3	4	6	8	10	13	15	20	22
TH35/2	1" – DN 25	140	240	280	510	660	770	910	1020	1200	1340	1400	1440	1500	1550	1590
TH35/3	1" – DN 25	210	360	420	765	990	1155	1365	1530	1800	2010	2100	2160	2250	2325	2385

Las capacidades mostradas se refieren al condensado a 5 °C abajo de la temperatura del vapor saturado.

Las capacidades para la descarga de condensado frío a 20 °C son de dos a tres veces mayores.

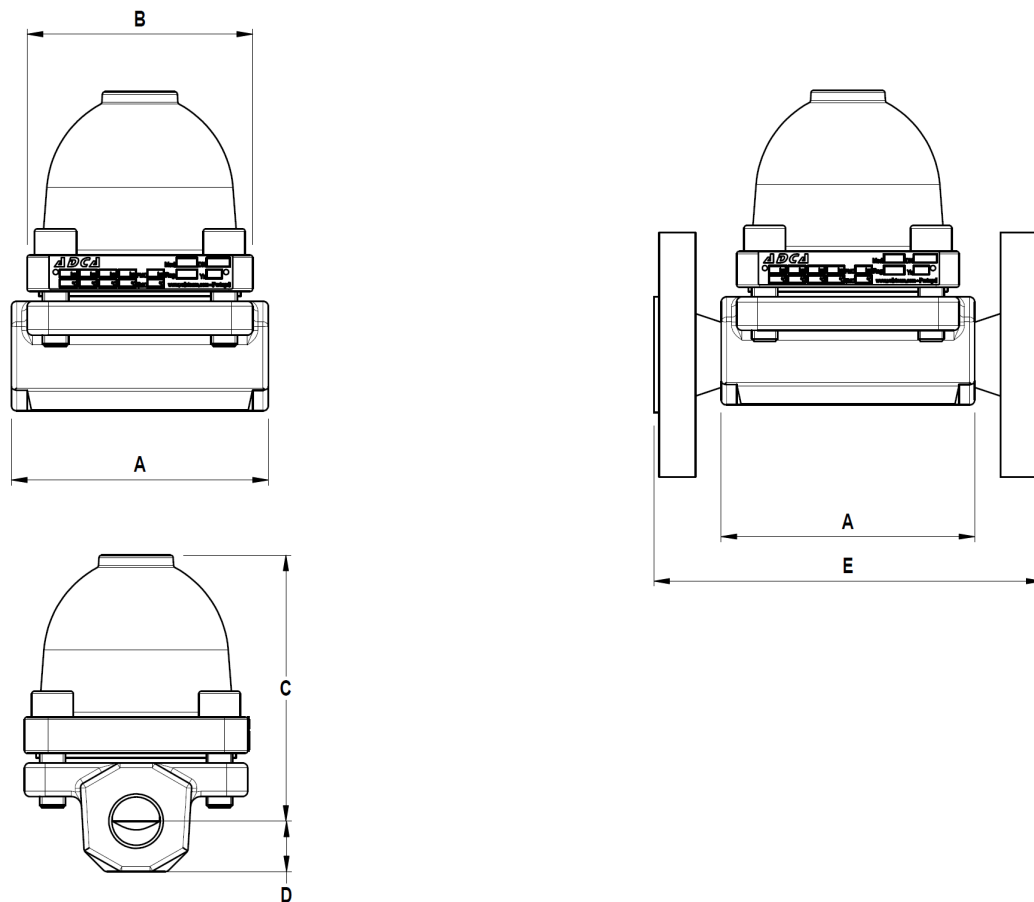

DIMENSIONES (mm)											
TAMAÑO	ROSCADO / SW					PN 40		CLASE 150		CLASE 300	
	A	B	C	D	PESO (kg)	E	PESO (kg)	E	PESO (kg)	E	PESO (kg)
1" – DN 25	98	86	103	20	2,8	160	5,4	160	5	160	6,6

MATERIALES		
POS. N°	DESIGNACIÓN	MATERIAL
1	Cuerpo	P250GH / 1.0460
2	Capuchón	P250GH / 1.0460
3	* Junta	Acero inoxidable / Grafito
4	* Asiento	AISI 304 / 1.4301
5	* Termostatos	Acero inoxidable
6	* Filtro	AISI 304 / 1.4301
7	* Junta	Cobre
8	Tornillos	Acero 8.8

* Repuestos disponibles.

